

Opdrachtgever: PIDPA
Uitvoering: 2011

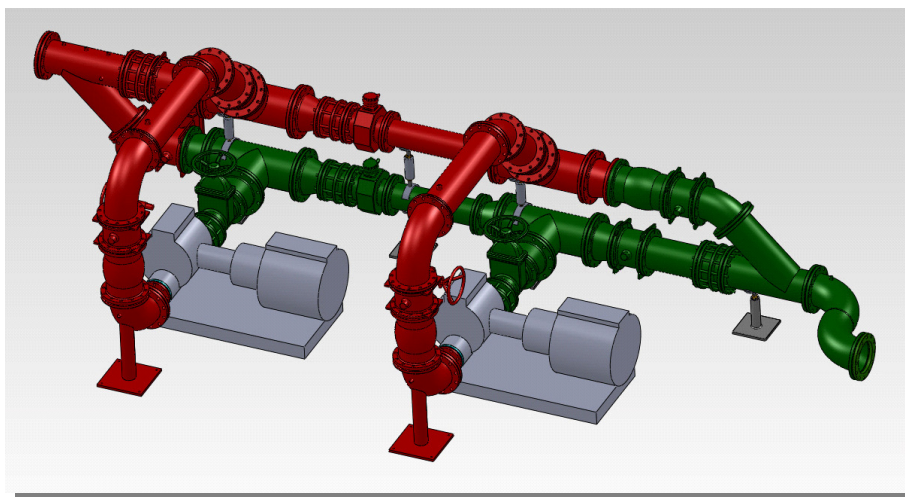

Renovatie van de elektromechanische uitrusting van een opjaagstation:

- Afbraak van bestaande pompgroepen, leidingwerk, hoogspanning en laagspanningsinstallatie
- 3D ontwerp van volledig nieuwe pompenkelder
- Electric ontwerp van nieuwe hoogspanningscabine en laagspanningsborden
- Prefab lasconstructie van stalen leidingwerk in eigen atelier
- Bouw van laagspanningsborden in eigen atelier
- Montage en indienstname van het geheel

